

# COUPE DE PROVENCE 2024-2025

## 4ème séance 19 mars 2025

Dates/ 27 novembre – 29 janvier - 26 février - 19 mars - 30 avril - 28 mai - 24  
Juin – **Finale Mardi 24 juin 2025**

- 24 à 27 donnes en simultané TPP  
(avec marque en IMP uniquement pour la finale de Comité le 24/06).
- Pas de centres réservés aux joueurs 3<sup>ème</sup>/4<sup>ème</sup> séries
- Bonus PE aux joueurs participant aux 6 premières séances (2<sup>ème</sup> série mineure/3<sup>ème</sup>/4<sup>ème</sup> séries)
- Equilibrage des lignes **OBLIGATOIRE**
- PP attribués lors de la Finale 1<sup>ère</sup>/2<sup>ème</sup> Séries Majeures
- **Bonus PE lors de la finale 2<sup>ème</sup> Série Mineure/ 3<sup>ème</sup> et 4<sup>ème</sup> séries.**
- Mode de qualification par paire sur les 4 meilleures séances pour les finales se déroulant au moins de juin 2025.
- Au maximum 120 joueurs (2X60) paires seront qualifiées :
  - o Au moins 2 paires de chaque club organisateur
  - o **1 joueur qualifié parmi les 120 premiers du classement des 4 meilleures séances ne sera retenu que s'il a joué au moins 3 fois avec le même partenaire**



Donnes commentées par Arnaud Ancussy

Donnes commentées par Arnaud Ancussy

**Donne 1**

Nord donneur  
Personne vulnérable

♠ A R D 4	♠ 9	♠ V 10 6 3
♥ A R 8	♥ 9 3 2	♥ D V 10
♦ 8 6 4 2	♦ A V 10 3	♦ R D 7
♣ 6 2	♣ A D 8 4 3	♣ R 10 5

♠ 8 7 5 2	♠ 8 7 5 2
♥ 7 6 5 4	♥ 7 6 5 4
♦ 9 5	♦ 9 5
♣ V 9 7	♣ V 9 7



Ouest	Nord	Est	Sud
	1 ♣	Pass	Pass
X	Pass	2 ♠	Pass
4 ♠	Pass	Pass	Pass

Sur un contre en deuxième qui se fait à partir de 12 points, on répond au palier de deux avec un saut entre 8 et 10 points.

Sur un contre de réveil qui se fait à partir de 8 points, on répond avec 12-14.

1 ♣ X-2 ♠ : 8-10 et 4 ♠

1 ♣ - - X

- 2 ♠ : 12-14 et 4 ♠

Entame 9 ♦

N prend de l'As et rejoue son plus petit ♦. Si son partenaire a entamé son singleton, autant lui dire que l'on a l'A♣.

S ne coupe pas.

Les enchères placent l'A♣,

On peut compter 4 ♠ +3 ♥ +2 ♦ après l'entame.

Il suffit de faire un ♣ pour faire sa dixième levée.

Après la D♦, il suffit de jouer 4 tours de ♠ en finissant à l'A♠ et de jouer ♣ pour le R.

Si les ♠ avaient été 3-2, vous auriez pu faire 11 levées en essayant de couper un ♣, ici si vous faites ça en ne tirant que trois tours de ♠ avant de jouer ♣, N prendra de l'A♣ et pourra donner à S une coupe à ♦.

Vous couperez votre ♣ mais ne ferez quand même que 10 levées.

**Donne 2**

Est donneur  
N-S vulnérable

		♠ 9 5 4		
		♥ 8 7 4 2		
		♦ 10 9 6		
		♣ R 6 4		
♠ A 10 3			♠ R D 8 6 2	
♥ A R V 10 6 5 3			♥ D 9	
♦ —			♦ D V 2	
♣ 10 7 3			♣ D 8 5	
		♠ V 7		
		♥ —		
		♦ A R 8 7 5 4 3		
		♣ A V 9 2		
	<i>Ouest</i>	<i>Nord</i>	<i>Est</i>	<i>Sud</i>
			1 ♠	2 ♦
	2 ♥	Pass	2 ♠	2 SA
	4 ♦	Pass	4 ♠	Pass
	Pass	Pass		

Sur 1 ♠ S intervient à 2 ♦ n O dit 2 ♥ enchère forçant.

E n'a pas le droit de passer, son partenaire peut avoir 11 points comme 25. Il dit odnc 2 ♠ car il n'a pas d'autre enchère à sa disposition.

S dit 2 SA. C'est une enchère qui ne peut pas être naturelle.

Pour pouvoir assumer de jouer 2 SA tout seul, il lui faudrait beaucoup de jeu et il aurait commencé par dire X (le X toute distribution à partir de 18 points).

Ce 2 SA a une signification: 6 ♦ +4 ♣.

Avec 6 ♦ +5 ♣ on peut dire 3 ♣

Avec 5 ♦ +5 ♣ on aurait fait un bicolore mineur à 2 SA sur 1 ♠.

O a une belle main courte à ♦. Pour donner cette information à son partenaire il fait ce que l'on appelle un "splinter".

Cela consiste à jumper dans la couleur adverse pour montrer sa courte avec le fit.

Entame A ♦

S entame de l'A ♦

O coupe du mort. Les atouts sont 3-2, il va donc faire 5 ♠ +6 ♥ +1 coupe: 12 levées.

Si EO joue 4 ♥, N peut trouver l'entame ♣ qui réduit.

### Donne 3

Sud donneur  
E-O vulnérable

	♠ V 9 8 2		
	♥ 3 2		
	♦ 9 5 3		
	♣ 10 8 3 2		
♠ 7 5 4		♠ R D 10 6	
♥ A R D 10		♥ V 9	
♦ R		♦ D 8 6 4 2	
♣ D V 9 7 6		♣ R 4	
	♠ A 3		
	♥ 8 7 6 5 4		
	♦ A V 10 7		
	♣ A 5		



Ouest	Nord	Est	Sud
Pass	Pass	X	1 ♥
3 SA	Pass	Pass	Pass

### Entame 3 ♥

L'ouverture de 1 ♥ est normale. O pourrait se laisser aller à dire 1 SA mais sa main n'est pas régulière et les enchères ne devraient pas en rester là.

E est en position de réveil. Rien d'évident avec sa main. N n'a pas soutenu son partenaire, il est probable que O ait un peu de ♥. On peut réveiller par 1 SA (9-13 en réveil).

Mais on pourrait rater le fit ♠. Il est plus souple de contrer.

O a un quadruple arrêt ♥. Il peut choisir de passer pour marquer dans sa colonne. MAIS il est rouge contre vert et 3 SA marque 600. Pour gagner la donne il faudrait que l'ouvreur chute de 4 (800) c'est beaucoup.

A vulnérabilité favorable (EO vert et NS rouge) deux de chute suffisent (500 contre 400) et ce serait le choix le plus raisonnable.

A vulnérabilité égale il faut trois de chute, discutable.

Dans cette position O devrait dire 3 SA.

N n'a pas de raison d'entamer autre chose que ♥.

O voit facilement 1 ♠+4 ♥+1 ♦+2 ♣. S'il arrive à trouver une levée c'est jouable.

En premier lieu il faut essayer d'affranchir les ♣. V ♥ pour la D ( pas la peine d'expliquer à S que vous avez 4 ♥, à lui de le voir en regardant la carte d'entame de son partenaire). ♣ vers le R pour l'A ♣ de S ( et le 8 de N). Les ♣ ont l'air 4-2. S sait que son partenaire n'a rien. Vu le maniement des ♣ et le 8 de son partenaire qui montre 4 cartes, il sait que vous avez 5 cartes à ♣.

Il devrait rejouer ♥. Vous prenez du R, le 8 ♣ vous indique que les ♣ sont 4-2, vous ne pourrez faire que deux ♣ (sauf A10 sec très peu probable). Il faut donc que vous fassiez deux levées de ♠. La seule solution est le V placé ( N a entre 0 et deux points). Il faut donc prendre son courage à deux mains et jouer ♠ pour le V. S prend de l'A ♠.

Vous ferez toujours 2 ♠+4 ♥+1 ♦+2 ♣. 3 SA=

A ce stade il vous connaît 3 ♠ ( son partenaire lui en montre quatre en mettant le 8, O en a maximum 3)+4 ♥+5 ♣ et donc un seul carreau.

Pour vous battre, S s'aperçoit qu'il aurait dû jouer l'A ♦ à la deuxième levée. Loin d'être évident!

**Donne 4**

Ouest donneur  
Tous vulnérable

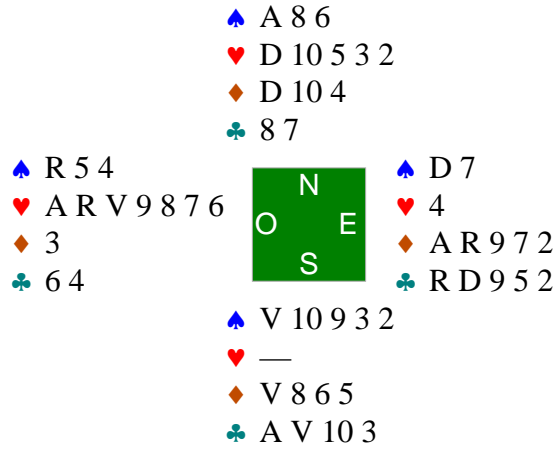

<i>Ouest</i>	<i>Nord</i>	<i>Est</i>	<i>Sud</i>
1 ♥	Pass	2 ♣	Pass
2 ♥	Pass	3 ♦	Pass
4 ♥	Pass	Pass	Pass

La séquence:

Classiquement on apprend à nommer les ♦ d'abord puis les ♣.

Mais regardons la séquence suivante:

1 ♥ - 2 ♦ -

2 ♥ - 3 ♣: cela ne promet pas les ♣ et vous n'avez AUCUNE chance de retrouver un contrat à ♣.

En disant 2 ♣, si par hasard votre partenaire a 4 ♦, vous allez retrouver le fit ♦. Vous raterez le fit 5-3 à ♦ mais rien n'est parfait.

O ayant une main qui ne joue qu'à ♥ finit par dire 4 ♥ sur 3 ♦.

Entame 8♣

S prend et en rejoue, cela pourrait être un singleton. E prend du R.

Première chose, éviter de perdre deux ♠. Pour cela il faut en défausser un sur l'A♦.

Ensuite jouer atout pour les enlever. Pas de bol les atouts 5-0!

Vous perdrez 1 ♠ + 2 ♥ + 1 ♣.

4 ♥ - 1

### Donne 5

Nord donneur  
N-S vulnérable

	♠ 5 2										
	♥ D 3										
	♦ A R 10 8 6										
	♣ V 9 7 2										
♠ D V 9	<table border="1" style="background-color: #008000; color: white; text-align: center; width: 40px; height: 40px; margin: auto;"> <tr><td></td><td>N</td><td></td></tr> <tr><td>O</td><td></td><td>E</td></tr> <tr><td></td><td>S</td><td></td></tr> </table>		N		O		E		S		♠ A R 6 4 3
	N										
O		E									
	S										
♥ R 6 4		♥ A V 9									
♦ V 5		♦ 4 3 2									
♣ R 10 8 6 5		♣ A 4									
	♠ 10 8 7										
	♥ 10 8 7 5 2										
	♦ D 9 7										
	♣ D 3										

Ouest	Nord	Est	Sud
	Pass	1 ♠	Pass
2 ♠	Pass	2 SA	Pass
3 ♣	Pass	3 ♥	Pass
4 ♠	Pass	Pass	Pass

Entame 2 ♥

Ne vous précipitez pas sur les atouts! Il faut couper un ♦.

A la deuxième levée jouez ♦, le flanc prend et rejoue atout. Vous prenez et vous rejouez ♦.

Le flanc prend à nouveau et rejoue atout. Vous pouvez maintenant couper votre ♦.

Vous ne perdrez que deux levées.

Si vous commencez par enlever les atouts, vous allez devoir essayer d'affranchir les ♣ pour défausser votre troisième ♦. Pas certain que cela fonctionne. Ici à carte vue on peut le faire en coupant le troisième ♣ de l'A ♠ puis en faisant l'impasse au 10 ♠, en coupant le quatrième ♣ du R ♠ et en purgeant les atouts.OUF!

#### Une convention:

De plus en plus les mains régulières de 15-17 avec une majeure cinquième s'ouvrent de 1 SA. C'est bien mais il faut pouvoir retrouver le fit majeur 5-3 quand c'est nécessaire.

Ici O aimerait bien avec son doubleton et ses deux majeures troisièmes.C'est encore plus vrai quand le répondant est 4-3 en majeure avec un doubleton.

Il existe une solution: le 3 ♣ "Puppet". Le Puppet se joue sur l'ouverture de 2 SA mais vous pouvez en jouer une version modifiée.

1 SA - 3 ♣ : partenaire as-tu une majeure cinquième ou une ou deux majeures quatrièmes?

3 ♦ : je n'ai pas de majeure cinquième (peut-être une ou deux quatrièmes)

3 ♥/♠ : j'ai 5 ♥/♠

1 SA - 3 ♣ -

3 ♦ - 3 ♥/♠ : j'ai 4 ♠/♥ ( on inverse pour faire jouer l'ouvreur de 1 SA en cas de fit)

4 ♠/♥ : moi aussi

1 SA - 3 ♣ -

3 ♦ - 3 ♥/♠

3 SA: pas moi

Attention, avec un 4-4 majeur en réponse on dit 2 ♣ Stayman, pas 3 ♣ "Puppet"

**Donne 6**

Est donneur  
E-O vulnérable

♠ D 10 9 8 7 4  
♥ D V 10 3  
♦ V 7  
♣ 7

♠ R		♠ A V 3 2
♥ A 8		♥ 9 5
♦ A R 9 6 4 3		♦ D 10 8
♣ A 10 8 5		♣ V 6 4 3

♠ 6 5  
♥ R 7 6 4 2  
♦ 5 2  
♣ R D 9 2

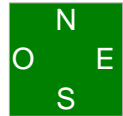

<i>Ouest</i>	<i>Nord</i>	<i>Est</i>	<i>Sud</i>
		Pass	Pass
1 ♦	Pass	1 ♠	Pass
3 ♣	Pass	3 ♦	Pass
3 SA	Pass	Pass	Pass

O a une belle main. Sur 1 ♠ il fait un bicolore à saut qui est **forcing de manche**.

**Pour rappel:**

Il y a trois types de bicolores de l'ouvreur

- le **bicolore économique** 12-17 ( la deuxième couleur est plus économique que la première)

exemples    1 ♦ - 1 ♥/♠ -    1 ♥ - 1 ♠  
                   2 ♣                                    2 ♣/♦

- le **bicolore cher** 18 et + ( la deuxième couleur est plus chère que la première)

exemples    1 ♣ - 1 ♥/♠ -    1 ♣/♦ - 1 ♠  
                   2 ♦                                    2 ♥

- le **bicolore à saut** 20 et +, il est **forcing de manche**

exemples    1 ♣ - 1 ♥ -    1 ♦ - 1 ♥/♠  
                   2 ♠                                    3 ♣

La main ici n'a que 18 points d'honneur mais avec le R♠ dans la couleur du répondant et son 6ème ♦ vaut 20 points.

Sur 3 ♣, E n'a pas assez de jeu pour dire directement 4 ♣, il commence par 3 ♦. O, minimum de son enchère annonce son arrêt ♥ en disant 3 SA et E, minimum, passe.

Entame D♥

N a plus d'espoir de libérer un ♥ qu'un ♠ après les enchères.

O fera 2 ♠+1 ♥+6 ♦+1 ♣. 3 SA+1

A cartes vues 6 ♦ gagnent en jonglant.

### Donne 7

Sud donneur  
Tous vulnérable

	♠ V 10 9 2		
	♥ A R 4		
	♦ 9 2		
	♣ R 8 7 6		
♠ D 5 3		♠ R 7 6 4	
♥ V 2		♥ 10 8 7 5 3	
♦ A V 7		♦ D 8 3	
♣ A V 9 5 3		♣ D	
	♠ A 8		
	♥ D 9 6		
	♦ R 10 6 5 4		
	♣ 10 4 2		

<i>Ouest</i>	<i>Nord</i>	<i>Est</i>	<i>Sud</i>
			Pass
1 ♣	Pass	1 ♥	Pass
1 SA	Pass	Pass	Pass

Très souvent on répète sa majeure avec cinq cartes quand le partenaire rebide à 1 SA.

Quand tous nos points sont en dehors de la couleur c'est différent.

- si le partenaire n'est pas fitté, on fera nos levées dans les autres couleurs.

- si le partenaire est fitté, on pourra affranchir la couleur et aller la chercher avec les honneurs extérieurs.

### Entame V♠

L'entame provient très probablement de quatre cartes, S en a donc deux.

L'affranchissement des ♥ est lointain car il manque ARD9.

A ♣, il n'y a que six cartes mais il manque seulement R10.

Donc commençons par les ♣. le 3 vers la D, N met le 7 (pas la peine de se jeter sur le R, on le fera toujours) et S le 2.

Il faut maintenant revenir en main pour faire des ♣.

Si le R♦ est placé on pourra revenir deux fois. Si ce n'est pas le cas cela sera plus problématique.

Pour avoir une idée de ce qui se passe, il faut obliger S à mettre son R s'il l'a. Comment?

En jouant la D♦. Si S ne met pas le R on fera trois levées de ♦. Si c'est N qui l'a, il devra duquer pour nous empêcher de revenir deux fois en main, pas évident!

Donc D♦ pour le R♦ et l'A♦. Nous sommes fixés, nous pourrions revenir au V♦.

A♣ et ??? quel ♣ rejouer?

S nous a montré le 2 au premier tour et le 4 au deuxième tour. Il a donc trois cartes. De plus il n'a pas le R, sinon il aurait prit la D avec.

Il a donc ?42.

Si sa troisième carte est le 8, N a R1076 et l'on n'y peut rien.

Par contre, si sa troisième carte est le 10 il suffit de repartir du V.

Jackpot!

Nous pourrions revenir au V♦ pour faire nos deux ♣ affranchis.

Nous ferons 1 ♠+0♥+2♦+4♣. 1 SA=



### Donne 8

Ouest donneur  
Personne vulnérable

♠ 10 8 5  
♥ A 9 6 4  
♦ V 9 7 3  
♣ D 3

♠ R D  
♥ 7 3 2  
♦ A 8 4  
♣ R V 8 6 2



♠ A 7 6 4 3  
♥ R V 10  
♦ 6 5 2  
♣ 7 5

♠ V 9 2  
♥ D 8 5  
♦ R D 10  
♣ A 10 9 4

Ouest	Nord	Est	Sud
1 ♣	Pass	1 ♠	Pass
1 SA	Pass	2 ♠	Pass
Pass	Pass		

#### Entame R♦

Il y a 19 points dehors et personne n'a parlé dans le camp adverse.

Il est probable que les points soient un peu répartis.

Mais cela ne nous donne pas beaucoup d'indications...

Commençons par duquer pour voir ce qui se passe. N met le 9♦.

Il est important que le partenaire comprenne bien que **ce 9 est un appel**.

Imaginons que le déclarant ait le V, il ne faut surtout pas rejouer de la couleur.

Duquer le R avec l'As quand on a le V en main s'appelle

#### Coup de Bath :

Technique utilisée par le déclarant consistant à laisser passer une entame du roi à Sans-Atout avec une teneur telle que As et Valet pour que l'entameur rejoue dans sa fourchette.(funbridge)

S en rejoue, il est temps de prendre ( ce serait bête de se faire couper le troisième tour de ♦ ) et de tirer RD♠. Tout le monde fournit.

Maintenant il faut revenir en main pour tirer un troisième tour d'atout.

La seule solution est à ♥. Jouer ♥ pour le V nous permet de faire deux ♥ dès que la D est placée.

Jouer ♥ pour le R ne permet de faire qu'une levée.

Donc ♥ pour le V et la D. S voit qu'il n'y a plus d'atout au mort et qu'il pourrait couper un ♦.

Il rejoue donc ♦ pour son partenaire qui rejoue son dernier ♦. E coupe et S surcoupe du V♠.

Impossible de rejouer ♠, ♥ n'est pas emballant et impossible de rejouer ♦. Autant rejouer ♣.

Si E à la D ce n'est pas grave et s'il ne l'a pas, il va être à la croisée des chemins.

Donc ♣.

Mettons-nous à la place d'E ( bien que nous n'en ayons pas envie...)

Nous lui connaissons V♠+D♥+RD10♦. C'est pièce en l'air!

Si vous mettez le V vous ferez deux de chute.Si vous mettez le R ce ne sera qu'une de chute.

Pour gagner, il faut duquer deux fois à ♦ mais imaginez que S ait entamé dans RDV73, vous allez vous faire couper l'A♦...

**Donne 9**

Nord donneur  
E-O vulnérable

	♠ R 7 6 2	
	♥ 8 7 2	
	♦ R D 8 3 2	
	♣ 4	
♠ A V		♠ D 10 8 3
♥ D 9 3		♥ A V 6 5
♦ V 9 5		♦ 10 7
♣ R 10 7 5 2		♣ A V 3

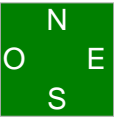

	♠ 9 5 4	
	♥ R 10 4	
	♦ A 6 4	
	♣ D 9 8 6	

<i>Ouest</i>	<i>Nord</i>	<i>Est</i>	<i>Sud</i>
	Pass	1 ♣	Pass
3 SA	Pass	Pass	Pass

Une main embêtante.

Vous pouvez dire 1 ♦ mais si votre partenaire dit 1 SA cela ne sera probablement pas joué de la bonne main.

Vous avez un em a in magnifique après l'ouverture de 1 ♣ et vous avez envie de jouer 3 SA. Dites-les.

Pas de bol, il y a cinq carreaux à l'entame, les ♣ sont 4-1 et les deux R sont mal placés. Deux de chute...

### Donne 10

Est donneur  
Tous vulnérable

♠ A 9 6 5	♠ —	♠ V 10 3									
♥ 9 5	♥ R V 7 6 4 2	♥ D 10 8									
♦ A 8 6	♦ R V 5 3	♦ D 10 7 4									
♣ A 10 6 5	♣ R V 3	♣ 8 7 2									
<table style="border: 2px solid green; width: 60px; height: 60px; margin: auto; text-align: center; border-collapse: collapse;"> <tr><td></td><td>N</td><td></td></tr> <tr><td>O</td><td></td><td>E</td></tr> <tr><td></td><td>S</td><td></td></tr> </table>				N		O		E		S	
	N										
O		E									
	S										
♠ R D 8 7 4 2											
♥ A 3											
♦ 9 2											
♣ D 9 4											

<i>Ouest</i>	<i>Nord</i>	<i>Est</i>	<i>Sud</i>
		Pass	1 ♠
Pass	2 ♥	Pass	2 ♠
Pass	3 ♦	Pass	3 ♥
Pass	4 ♥	Pass	Pass
Pass			

2 ♠ sur 2 ♥ ne promet pas six cartes. Sur 3 ♦, S dit 3 ♥, il ne peut pas répéter ses ♠, le contrat est peut-être à ♥.

Sur 3 ♥ N rajoute le quatrième normalement.

Trois A à perdre plus au moins un ♦. Impossible de gagner.

Au niveau de l'entame c'est difficile.

♠ après l'ouverture de 1 ♠, impossible.

♥ pourrait donner la position des ♥. Mettez le 10♥ dans une des deux mains de NS et cela file la D. Le déclarant jouera A♥ et ♥ vers RV.

Il reste une entame mineure. En entamant la plus longue, on a moins de chance de libérer une couleur secondaire du cap adverse.

Donc A♣.

Mettons-nous à la place du déclarant. Il sait qu'il va chuter. Le but est d'essayer de chuter le moins possible. O a entamé de l'A♣ sans le R, c'est surprenant. On peut en déduire qu'il ne pouvait pas entamer autre chose. Il a donc les autres As. Cela ne nous donne pas d'indication sur les ♥, mais cela va nous permettre d'expasser l'A♠, on ne perd plus que deux As, et de jouer ♦ pour le R.

Après l'A♣, O rejoue ♣, on joue le R♠ pour l'As coupé.

Faire l'impasse ♥ ne nous sert à rien, si elle rate nous ne pourrions plus jouer x♦ vers le R.

Donc R♥ et ♥ pour l'A♥ (parfois la D est seconde).

Puis D♠ en défaussant un ♦ et ♦ pour le R.

Vous ferez 1 ♠+5 ♥+1 ♦+2 ♣.

4 ♥-1.

Sur l'A♣, vous pouvez jeter le R.

Si O rejoue ♣ vous laissez venir vers D9 ce qui vous permettra de faire aussi l'impasse ♥ car vous aurez deux remontées dans la main. Mais bon, il ne faut pas trop rêver...



## Donne 12

Ouest donneur  
N-S vulnérable

	♠ 5	
	♥ D V 9 8 7 3	
	♦ 10 4	
	♣ R 10 5 2	
♠ V 10 9 2		♠ R 8 4
♥ 5 4		♥ 10 6 2
♦ 9 7 6 3		♦ D 8 5 2
♣ 8 4 3		♣ A D V
	♠ A D 7 6 3	
	♥ A R	
	♦ A R V	
	♣ 9 7 6	



<i>Ouest</i>	<i>Nord</i>	<i>Est</i>	<i>Sud</i>
Pass	2 ♥	Pass	2 SA
Pass	3 ♣	Pass	3 ♥
Pass	4 ♥	Pass	Pass
Pass			

N ouvre de deux ♥ avec son 6-4. Quand S dit 2 SA, il considère que sa main est positive.

Des ♥ liés, un gros honneur dans sa couleur secondaire et une main 6-4.

S dit 3 ♥ forcing et N dit 4 ♥.

Il faut en avoir parlé, mais ici 4 ♥ montre un singleton ♠. Sans singleton il aurait dit 3 SA.

4 ♣ et 4 ♦ auraient également été des singletons.

En ayant ouvert de 2 ♥, N ne peut pas avoir un gros honneur ♣ ET un autre gros honneur en dehors des ♥. C'est pour cette raison que l'on annonce d'abord un gros honneur puis un singleton.

Le singleton ♠ n'est pas une bonne nouvelle et N se contente de 4 ♥.

Entame 5 ♦

On voit facilement 1 ♠ + 6 ♥ + 2 ♦ neuf levées.

Il faut en trouver au moins une.

L'entame du 5 peut provenir de plusieurs choses. S'il y a quatre cartes, il y a la D sauf dans le cas où le 5 est la deuxième carte (carte que l'on entame sans honneur). Si le 5 est la troisième carte c'est qu'il y a la D (on entame la troisième carte dans quatre cartes avec un honneur).

Commençons par mettre le V. Si l'impasse rate, nous pourrions défausser un ♣ sur le troisième ♦.

Elle réussit. Nos dix levées sont au chaud.

Si elle avait raté, avec R109 à ♣ entre les deux mains, on a pas encore perdu 3 ♣.

Avant d'enlever les atouts, on peut essayer d'affranchir les ♠ en gardant AR ♥ pour remonter.

Donc A ♠ et ♠ coupé. ♥ pour le R et ♠ coupé. Le R apparaît. S'il n'était pas tombé, on aurait joué ♥ pour l'A et ♠ coupé maître, on aurait enlevé le dernier atout, joué ♦ pour le R puis A ♦ et D ♠ maîtresse. On aurait fini par x ♣ vers le R.

Ici on remonte à ♥, on coupe un ♠ maître, on enlève le dernier atout et on remonte à ♦ pour tirer le ♦ et la D ♠. On joue ♣ vers le R et on perd deux levées.

**Donne 13**

Nord donneur  
Tous vulnérable

	♠ V 5 2		
	♥ A R V 9 5 3		
	♦ 9		
	♣ V 6 4		
♠ R 9 7		♠ D 10	
♥ 10 4 2		♥ D 7 6	
♦ A R 8 7		♦ 5 4 3 2	
♣ A R 9		♣ 7 5 3 2	
	♠ A 8 6 4 3		
	♥ 8		
	♦ D V 10 6		
	♣ D 10 8		

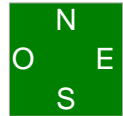

<i>Ouest</i>	<i>Nord</i>	<i>Est</i>	<i>Sud</i>
	2 ♥	Pass	Pass
X	Pass	3 ♣	Pass
Pass	Pass		

Main difficile, sur le contre de réveil tout dépend de ce que vous jouez.  
Si vous dites 2 SA mini cüe-bid à partir de huit, votre partenaire devrait être découragé et passer sur 3 ♣.  
Vous allez perdre 1 ♠+3 ♥ (2+1 coupe)+2 ♦+1 ♣.  
3 ♣-2

**Donne 14**  
 Est donneur  
 Personne vulnérable

♠ R V 9 8 7 2	♠ D 4 3	♠ 6 5
♥ R V 5	♥ D 9 7	♥ A 8 3 2
♦ R 2	♦ A D 9 8 7	♦ V 6 4
♣ 8 3	♣ A 9	♣ 7 6 5 2

N
O    E
S

♠ A 10
♥ 10 6 4
♦ 10 5 3
♣ R D V 10 4

<i>Ouest</i>	<i>Nord</i>	<i>Est</i>	<i>Sud</i>
1 ♠	Pass	Pass	Pass
2 ♠	3 ♠	1 SA	2 ♣
Pass	Pass	Pass	3 SA

O a ouvert en troisième, il pourrait avoir une main plus faible.  
 Quand S dit 2 ♣ librement, N a envie de jouer 3 SA.  
 La D ♠ est un arrêt fragile. Il demande donc à son partenaire s'il a l'arrêt. S l'ayant dit 3 SA.  
 Imaginons que S ait le R second au lieu de l'As second. Il est important que le contrat soit joué de sa main. Cela évite que le R second soit traversé à l'entame.  
 Sur 3 ♠, E n'a pas contré. Il n'a donc pas d'honneur. L'entame ♠ livrerait la D  
 Aucune entame n'est emballante et si je pouvais entamer l'excuse ce serait avec plaisir...  
 Entamer ♣ ne sert à rien, ♦ dans le R second est de la science fiction et nous savons que ♠ va filer la D ♠.  
 ♥ a le mérite de libérer des levées dès que le partenaire a un honneur.  
 Le V ♥ est une entame tentante. Pour battre ce serait la seule intéressante. Mais en paire c'est très risqué.  
 La seule entame que je ne ferais pas c'est le 8 ♠ en quatrième meilleure.  
 Le V ♠ permettra de libérer vos ♠ plus rapidement.  
 Va pour le V ♠ à contrecoeur.  
 Regardons vu de l'oeil du déclarant.  
 Avec cette entame, on compte 2 ♠+1 ♦+5 ♣= 8 levées. Plus qu'une à trouver.  
 L'impasse ♦ permettra de la gagner. Après tant d'hésitation à l'entame, peu probable que O ait AR ♥, E a donc un honneur ♥ et O qui a ouvert a le reste. Donc le R ♦.  
 D ♠ qui fait la levée. Il faut pouvoir revenir en main pour faire l'impasse ♦ sans oublier de faire nos ♣. Donc A ♣ et ♣ pour le R. On tire nos ♣. Il faut défausser trois fois de la main de N.  
 On peut jeter 1 ♠ et 2 ♦. Il faut penser à garder la D ♥ troisième. Cela empêchera le flanc de nous tirer tous les ♥ (10 et 9 entre les deux mains nous protègent).  
 Puis ♦ vers la D qui fait la levée.  
 Vous ferez 2 ♠+2 ♦+5 ♣. 3 SA=

### Donne 15

Sud donneur  
N-S vulnérable

<p>♠ A 8 7 6 2 ♥ D 9 7 ♦ A R D 9 ♣ V</p>	<p>♠ V 5 4 ♥ V ♦ 7 6 5 4 3 ♣ D 9 4 2</p>		<p>♠ R 10 ♥ A R 8 ♦ 2 ♣ A 10 8 7 6 5 3</p>
<p><i>Ouest</i></p>	<p><i>Nord</i></p>	<p><i>Est</i></p>	<p><i>Sud</i></p>
<p>1 ♠ 2 ♦ 2 ♠ Pass</p>	<p>Pass Pass Pass Pass</p>	<p>2 ♣ 2 ♥ 3 SA</p>	<p>Pass Pass Pass</p>

E passe d'abord par une quatrième couleur forcing pour voir si son partenaire n'est pas fitté ♣.  
Si c'était le cas, le chelem à ♣ serait très bon.

Ce n'est pas le cas, il conclut à 3 SA.

#### **Pour rappel:**

La quatrième couleur forcing consiste, comme son nom l'indique, à nommer la dernière des couleurs restante afin de rendre la séquence forcing.

[http://www.clairebridge.com/doc\\_pedagogiques/4cf.pdf](http://www.clairebridge.com/doc_pedagogiques/4cf.pdf)

Entame 4 ♥

On compte 2 ♠+3 ♥+3 ♦+1 ♣= 9 levées.

Essayons d'en faire plus.

A ♠, on peut en gagner 2 si les ♠ sont 3-3 ou si ils sont 4-2 avec deux cartes parmi DV9 dans la main qui n'a que deux ♠.

A ♥, rien à gagner.

A ♦, une levée à gagner si V10 sont secs ou troisièmes (peu probable).

A ♣, si les ♣ sont 3-2. 68% de chances. C'est le plus probable.

Donc D♥ et V♣ laissé filé. ♥ pour votre R et A♣. Les ♣ sont 4-1.

Il nous reste la chance de jouer sur les ♠.

Donc R♠, ♠ pour l'A♠ et ♠.

Les ♠ sont 3-3. Tant mieux.

S n'a plus de ♣ et rejoue ♥.

Comme V10♦ sont troisièmes, vous allez perdre 1♣+1♠= 11 levées.

Si vous aviez joué A♣ et ♣, N aurait pu prendre et faire deux ♣. Il fallait bien penser à garder le contrôle du coup.

Difficile pour S de rejouer ♦ qui coupe les communications...

A carte vue vous faites 12 levées avec les ♠ 3-3 et V10x à ♦.



### Donne 16

Ouest donneur  
E-O vulnérable

	♠ 4		
	♥ D 9 8 7 2		
	♦ V 10 9 5		
	♣ 9 5 2		
♠ R 10 9 5		♠ A D V 3 2	
♥ 10 6 5 3		♥ V 4	
♦ 8 7 4 2		♦ A D	
♣ 4		♣ D 8 6 3	
	♠ 8 7 6		
	♥ A R		
	♦ R 6 3		
	♣ A R V 10 7		
<i>Ouest</i>	<i>Nord</i>	<i>Est</i>	<i>Sud</i>
Pass	Pass	1 ♠	X
3 ♠	Pass	Pass	Pass

S commence par un contre toute distribution.

#### **Pour rappel:**

Le contre promet une main plutôt courte dans la couleur d'ouverture et supportant les trois autres couleurs. 4441 est la distribution parfaite mais vous pouvez le faire avec un 4432 doubleton dans la couleur d'ouverture. Ce contre se fait à partir de 12 points. Les critères de distribution disparaissent à partir de 18 points. C'est ce que l'on appelle le **contre toute distribution**.

O a la main parfaite pour faire un barrage à ♠. Il a un fit neuvième et un singleton. La loi des levées totales dit qu'il peut jouer au palier de son nombre d'atouts. Rouge contre vert c'est plus dangereux mais le singleton améliore sa main, il va pouvoir faire des coupes.

S se retrouve dans une position inconfortable. Il peut recontrer avec ses 18 points mais c'est un contre d'appel. Avec ses deux ♥, si son partenaire les nomme, il est mal embarqué. La prudence le fait passer la mort dans l'âme.

Entame A♣

En voyant le singleton, il faut essayer d'enlever les coupes. Le retour atout s'impose.

E prend et coupe un ♣, il faut pouvoir revenir en main deux fois pour couper deux ♣ de plus.

S a contré mais il n'a pas forcément 18 points et le R♦ peut être placé.

♦ pour la D. si cela marche, on recoupe un ♣ et on revient à l'A♦ pour couper le dernier ♣ du R♠. On fera 5 ♠+2 ♦ 3 coupes à ♣.

Malheureusement le R♦ est en S et il rejoue atout.

On ne fera que 5 ♠+1 ♦+2 coupes à ♣ pour une de chute.

**Donne 17**  
 Nord donneur  
 Personne vulnérable

♠ 10 3		♠ D 9 7 4
♥ A V 4		♥ 10 6 5
♦ V 7 3		♦ R D 10 6
♣ D V 10 8 2		♣ R 5
♠ A R V 8 5 2	<div style="display: inline-block; border: 1px solid black; background-color: green; padding: 5px; text-align: center;">       N O E S     </div>	♠ 6
♥ 8 2		♥ R D 9 7 3
♦ 9 8		♦ A 5 4 2
♣ 9 7 6		♣ A 4 3

<i>Ouest</i>	<i>Nord</i>	<i>Est</i>	<i>Sud</i>
Pass	Pass	Pass	1 ♥
2 ♠	3 ♥	4 ♠	Pass
Pass	X	Pass	Pass
Pass			

E applique la loi des levées totales.

Pour rappel:

La loi des levées totales préconise de jouer au palier de notre nombre d'atouts.

Il y a des variations en fonction de la vulnérabilité et du fait que l'on a des honneurs ou pas dans la couleur adverse.

<https://www.ibrige.fr/public/fichedetails/519>

Ici EO est vert et E n'a pas d'honneur à ♥. La loi s'applique. E dit donc 4 ♠.

L'intérêt est de mettre le camp NS au pied du mur, si 4 ♠ chute, c'est que 4 ♥ gagne.

S n'a pas suffisamment de jeu pour dire 5 ♥, il passe. N avec sa main régulière ne peut pas dire 5 ♥, mais il ne peut pas laisser jouer 4 ♠, il contre.

S a un choix difficile, mais son partenaire n'a dit que 3 ♥, il est peu probable que 5 ♥ gagne, il passe.

EO perdra 2 ♥ + 1 ♦ + 2 ♣ . 4 ♠ X - 2 300 pour NS

Comme N a cinq ♣, 5 ♥ gagne pour 450.

La loi des levées totales a fonctionné.

**Donne 18**  
 Est donneur  
 N-S vulnérable

♠ A 8 7 3		♠ —
♥ 10 8 7		♥ 9 6 2
♦ D 8 7 4		♦ R 10 9 6 5 2
♣ A R		♣ V 10 9 4
♠ R D 6 5	<div style="display: inline-block; border: 1px solid black; background-color: green; padding: 5px; text-align: center;">           N O   E S         </div>	♠ —
♥ A R D V		♥ 9 6 2
♦ 3		♦ R 10 9 6 5 2
♣ D 8 7 6		♣ V 10 9 4
	♠ V 10 9 4 2	
	♥ 5 4 3	
	♦ A V	
	♣ 5 3 2	

<i>Ouest</i>	<i>Nord</i>	<i>Est</i>	<i>Sud</i>
		Pass	Pass
1 ♣	X	2 ♦	2 ♠
Pass	Pass	Pass	

N a une main courte à ♣ et qui accepte les trois autres couleurs, il contre.  
 C'est un contre discutable après le passe du partenaire, mais si vous dites passe tout le temps vous n'allez pas vous enrichir.

E dit 2 ♦. Sur le contre adverse c'est une enchère de barrage qui montre trois à cinq points et six cartes au moins ( c'est pareil pour l'enchère de 2 ♥ et 2 ♠).

Pourquoi six cartes?

L'adversaire a contré montrant une main qui accepte les trois autres couleurs ( ou 18 et plus).  
 Le partenaire peut être court dans la couleur, pour avoir une certaine sécurité il faut donc être long. Six cartes est un minimum.

De même que 1 ♥ - 1 ♠

2 ♣ - 2 ♠ promet six cartes car le partenaire n'en a pas promis.

Alors que 1 ♥ - 1 ♠

1 SA-2 ♠ n'en promet que cinq car le partenaire a deux ou trois cartes.

S n'a que six points mais il a cinq cartes à ♠, il annonce 2 ♠.

O a du jeu mais est court à ♦, il passe.

E pourrait réveiller à 3 ♣, mais il est chicane ♠, son partenaire a très certainement quatre cartes.  
 Il pourrait être 4 ♠ 4 ♥ 2 ♦ 3 ♣ avec douze points et aucune défense ne serait intéressante. On n'aurait aucune couleur fittée neuvième. Pour jouer au palier de trois sans les points nécessaires il faut neuf cartes. E passe.

Entame R ♥. L'entame du R avec AR suivi d'une petite carte montre que cette carte est singleton, ou que AR sont secs.

E met le 2 ♥ qui est un refus. Quand il y a trois petits ou Vxx au mort, on appelle avec une grosse carte et on refuse avec une petite carte.

Il joue l'A ♥ pour le 9 de son partenaire. Ce 9 ♥ étant la plus grosse des cartes restantes montre deux cartes, il n'y a pas de risque à tirer la D ♥. Une fois la levée faite, il rejoue ♦.

E sait que son partenaire est singleton car il a entamé du R ♥. Il ne doit pas mettre son R, sinon S pourrait faire trois levées. Il met donc le 9 ♦.

S prend et rejoue le V ♠. S fera 4 ♠ + 2 ♦ + 2 ♣. 2 ♠ =

**Donne 19**  
 Sud donneur  
 E-O vulnérable

♠ V	♠ A 10 8 7 5 3	♠ D 9 6
♥ D 7	♥ 8 6 5	♥ R 4 3 2
♦ A D 4 3 2	♦ R 8 5	♦ 10 7 6
♣ A R 10 6 4	♣ 8	♣ V 9 3

♠ R 4 2
♥ A V 10 9
♦ V 9
♣ D 7 5 2

<i>Ouest</i>	<i>Nord</i>	<i>Est</i>	<i>Sud</i>
1 ♦	1 ♠	Pass	Pass
3 ♣	Pass	3 ♦	2 ♦
Pass	Pass	Pass	3 ♠

Avec la main de N vous pouvez décider de dire 2 ♠. Les ♠ ne sont pas beaux mais vous êtes vert contre rouge et l'effet barrage est important.

Que vous disiez 1 ♠ ou 2 ♠, vous devriez jouer 3 ♠.

Vous perdrez 1 ♠+1 ♥+1 ♦+1 ♣. Il faudra juste ne pas oublier de couper un ♦, ou si vous avez le temps de le défausser sur un ♥ après avoir fait la double impasse.

3 ♠ =

**Donne 20**  
 Ouest donneur  
 Tous vulnérable

<p>♠ 8 6          ♥ A 8 7 6 3 2          ♦ V 10 8 2          ♣ 10</p>	<p>♠ 10 5 3          ♥ R V 5          ♦ D 5          ♣ A R V 6 5</p> <div style="border: 1px solid black; background-color: green; padding: 5px; width: 40px; margin: 0 auto; text-align: center; color: white;">       N        O   E        S     </div> <p>♠ R D 7          ♥ 10 4          ♦ A R 7          ♣ D 9 7 3 2</p>	<p>♠ A V 9 4 2          ♥ D 9          ♦ 9 6 4 3          ♣ 8 4</p>	
<i>Ouest</i>	<i>Nord</i>	<i>Est</i>	<i>Sud</i>
Pass	1 SA	Pass	3 SA
Pass	Pass	Pass	

La main de N vaut 15 DH, la belle couleur cinquième rajoute un point de distribution.

L'ouverture de 1 SA est tout a fait justifiée.

C'est une main plus belle que

- ♠ DV5
- ♥ A32
- ♦ RV32
- ♣ RV5

Qui s'ouvre de 1 SA sans souci.

S n'a que 14 points, même si son partenaire a 17 points on arrive à 31 ( 32 si on compte un point de distribution pour la couleur cinquième pour le moins laide).

Le chelem est à 33. 3 SA suffit.

Entame 4 ♠

11-4=7 .Nous avons cinq cartes au dessus du 4 ♠, O en a donc deux.

Passer le 7 permet de faire deux levées à ♠ si E a entamé sous le V, avec ou sans l'A♠.

Passer le R ou la D permet de faire deux levées si E a entamé sous l'A♠, avec ou sans le V.

Rien d'évident mais mettre le R ou la D assure neuf levées.

Donc D♠ qui fait la levée.

Nous sommes à la tête de 1 ♠+3 ♦+5 ♣. 9 levées au chaud.

Essayons d'en faire plus. O n'a pas de raison de laisser faire la D♠, l'A♠ a donc l'air d'être placé.

Il suffira de rejouer ♠ vers le R pour faire une dixième levée.

3 SA+1

A carte vues, on peut faire une onzième levée en jouant ♥ pour le R. La D seconde empêche le camp EO de tirer des levées à ♥. A la table c'est de la science fiction de jouer de cette façon.

**Donne 21**

Nord donneur  
N-S vulnérable

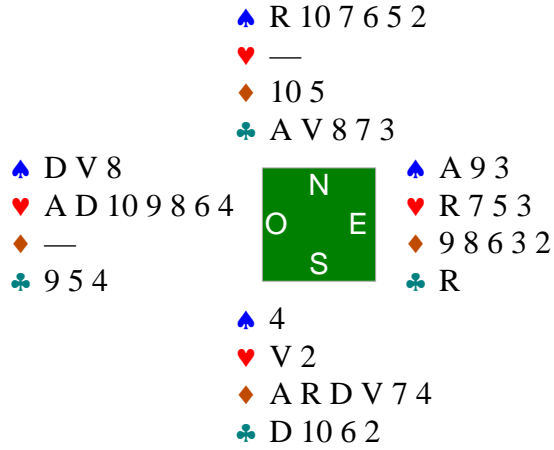

	<i>Ouest</i>	<i>Nord</i>	<i>Est</i>	<i>Sud</i>
		2 ♠	Pass	Pass
	4 ♥	Pass	Pass	Pass

N a la pire vulnérabilité: rouge contre vert  
C'est la pire pour penser à barrer ou à défendre.  
N a 6 ♠, certes pas très beaux, et 5 ♣.  
Passer serait couard. Ouvrir de 3 ♠ aventureux.  
Une ouverture de 2 ♠ rouge contre vert est raisonnable.  
S n'a pas assez de jeu pour espérer une manche et passe.  
O réveille à 4 ♥ qui est le contrat final.

O perdra 1 ♠+1 ♣.4 ♥+1

**Donne 22**  
 Est donneur  
 E-O vulnérable

♠ 9 6 5	♠ 3 2	♠ D V 7 4
♥ V 4	♥ R 9 5 3	♥ A D 10
♦ R V 10 5 2	♦ D 8 3	♦ 9 4
♣ 10 8 2	♣ R D 7 6	♣ A V 9 3

♠ A R 10 8	♠ A R 10 8
♥ 8 7 6 2	♥ 8 7 6 2
♦ A 7 6	♦ A 7 6
♣ 5 4	♣ 5 4



<i>Ouest</i>	<i>Nord</i>	<i>Est</i>	<i>Sud</i>
		1 ♣	Pass
1 ♦	Pass	1 ♠	Pass
1 SA	Pass	Pass	X
Pass	2 ♥	Pass	Pass
Pass			

S peut passer sur 1 SA, mais si vous ne réveillez jamais vous n'allez pas vous enrichir en tournoi par paire.

O, s'il avait eu 4 ♥ les aurait probablement nommés et E n'en a pas 4 puisqu'il a dit 1 ♠. S se mouille et N répond 2 ♥.

Entame 9♦

C'est bien beau de s'être mouillé mais maintenant il faut gagner!

Ce 9 est soit singleton soit doubleton. Si c'est un singleton O a six ♦ et aurait probablement dit 2 ♦ sur 1 ♠. Mettons petit, O prend du R et en rejoue.

E a ouvert, O a maximum 7 points.

Il faut l'empêcher, tant que faire se peut, de reprendre la main pour faire couper son partenaire.

Il faut aussi choisir la main de base. Si on prend la main de N, il faut pouvoir couper un trèfle et en défausser un. Cela demande DV♠ placés ce qui n'est pas certain.

Si on prend comme main de base la main de S, il suffit de couper deux ♠. On pourra surcouper O au besoin et sans risque de surcoupe.

C'est le plus probable.

Mais après la coupe du premier ♠, comment retourner au mort? Si on joue R♣ pour couper un trèfle ultérieurement, O pourra faire couper un ♣ à son partenaire. Nous sommes certains que E a au moins 4 ♣. Il a ouvert d'un trèfle avec 4 ♠, maximum 3 ♥ et 2 ♦ CQFD.

Il a l'A♥ sinon cela ferait 8 points en O et seulement 11 en E avec une main régulière.

Il suffit de rejouer ♦, E coupe du 10. Soit il coupe dans deux cartes, soit dans trois cartes. En main il doit rejouer une couleur qui nous arrange. Si c'est ♠ on peut couper le quatrième ♠. Si c'est ♣ on pourra couper un ♣ et si c'est ♥, on fera le R.

Il nous suffira de rejouer ♦ pour l'obliger à couper de l'A♥ s'il en a deux ou de la D (ou du V) s'il en a trois. Il aura l'A♥ sec et nous pourrons jouer petit coeur sous le R pour l'A sec d'E.

OUF! 2 ♥=.

1 SA chute de 1.

**Donne 23**  
 Sud donneur  
 Tous vulnérable

♠ —	♠ A V 10
♥ 9 8 5 3	♥ D 10 7 2
♦ A R 10 8 7	♦ D V 9 4 3 2
♣ V 9 6 5	♣ —

♠ —	♠ R 6 5 3 2
♥ —	♥ —
♦ 6	♦ 6
♣ A R 10 7 4 3 2	♣ A R 10 7 4 3 2

♠ D 9 8 7 4
♥ A R V 6 4
♦ 5
♣ D 8

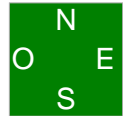

<i>Ouest</i>	<i>Nord</i>	<i>Est</i>	<i>Sud</i>
			1 ♠
Pass	2 ♦	3 ♣	3 ♥
4 ♠	5 ♣	6 ♣	X
Pass	Pass	Pass	

Le saut à 4 ♠ d'Ouest montre une courte à ♠ avec un beau fit ♣. C'est un splinter.  
 L'enchère de 5 ♣ de N montre la même chose: une courte à ♣ avec un beau fit ♥.  
 Au palier de 5 c'est plutôt une chicane. Au palier de 4 un singleton suffit.  
 E n'a rien contre 5 ♥, il a certes cinq piques mais il ne pourra faire qu'une levée.  
 Il défend à 6 ♣. S contre, il ne se voit pas gagner 6 ♥ avec sa D ♣ qui ne sert à rien et ses ♠ affreux. Il ne veut pas que son partenaire dise 6 ♥.

Entame 5 ♦  
 Ce contrat n'est pas si idiot, E voulait défendre et il va peut être gagner.  
 Essayons de voir ce qu'on peut faire.  
 On va faire 7 ♣, l'A ♦ à l'entame. Cela fait déjà 8 levées.  
 Il suffit d'en trouver quatre!  
 Comment? En coupant quatre ♠.  
 N a annoncé une chicane à ♣, la D est donc en S et nous pourrons couper le quatrième ♠ du V ♣ sans risque.  
 Pour y arriver nous allons utiliser la double coupe.  
 ♥ coupé, ♠ coupé, ♥ coupé, ♠ coupé, ♥ coupé, ♠ coupé (surprise l'A ♠ tombe), ♥ coupé, ♠ coupé.  
 Maintenant il nous reste le R ♠ maître et des atouts.  
 Malheureusement impossible de revenir en main pour tirer AR ♣ sans se faire surcouper.  
 On peut jouer le R ♦ en jetant le R ♠. S coupe et nous finissons avec tous nos atouts.  
 6 ♣ X=



**Donne 24**  
 Ouest donneur  
 Personne vulnérable

<p>♠ 6          ♥ D V 10 8 7          ♦ D 4          ♣ R 9 8 5 2</p>	<table style="border: 1px solid black; width: 60px; height: 60px; margin: auto;"> <tr><td style="text-align: center;">N</td></tr> <tr><td style="text-align: center;">O E</td></tr> <tr><td style="text-align: center;">S</td></tr> </table>	N	O E	S	<p>♠ 10 8 5 4          ♥ 3          ♦ A R V          ♣ A D 10 7 6</p>	<p>♠ R V 2          ♥ R 9 5 4 2          ♦ 5 2          ♣ V 4 3</p>
N						
O E						
S						
<p>♠ A D 9 7 3          ♥ A 6          ♦ 10 9 8 7 6 3          ♣ —</p>						
<i>Ouest</i>	<i>Nord</i>	<i>Est</i>	<i>Sud</i>			
Pass	1 ♣	1 ♥	1 ♠			
4 ♥	4 ♠	Pass	Pass			
Pass						

C'est une donne très difficile, N fitte à 4 ♠, sa main n'a que 14 points mais elle est trop belle pour passer.

Je n'aimerais pas être à laplace de S. Son partenaire a fitté au palier de 4. Il n'a que dix points mais il sait que son partenaire est maximum singleton ♥, il n'y a donc pas de perdante dans la couleur. Il est chicane ♣ pas de perdante non plus.

Mais ses ♦ sont affreux.

Il est plus prudent de "payer le barrage" et de passer sur 4 ♠.

Entame D♥. Il faut revenir en main pour faire l'impasse ♠. La coupe d'un ♥ permet cela.

Donc ♥ coupé et... Comment manier les ♠?

Il manque le Roi et le Valet

A D 10 (x)	8 cartes : double impasse	
	9 et 10 cartes : simple impasse <b>ici on joue donc l'impasse au R. On perdra 1 ♠</b>	
x x x (x)	11 cartes : en tête	<b>4 ♠+2</b>
	sécurité : (9 cartes) As en tête	

---

A x x (x)                      As et petit vers D 10

D 10 x

---

A 10 x (x)                      7 cartes : petit vers la Dame et petit vers As 10

D x x                              8 cartes : As et petit vers la Dame

---

A 10 9	A 10 x	A 9 x	
			8 cartes : deux fois l'impasse
D x x	D 9 x	D 10 x	9 cartes : As d'abord (sauf As court et Dame longue : As et petit vers D10 ou D9)

**Donne 25**  
 Nord donneur  
 E-O vulnérable

♠ R 6 5  
 ♥ V 10 5  
 ♦ 7 6 5  
 ♣ R 5 4 2

	♣	♦	♥	♠	
N	3	3	-	-	N
S	3	3	-	-	
E	-	-	3	-	1
O	-	-	3	-	1

♠ A V  
 ♥ 9 8  
 ♦ V 10 9 3  
 ♣ A D V 8 3



♠ 9 8 4 2  
 ♥ A R D 6 3 2  
 ♦ A 8  
 ♣ 6

♠ D 10 7 3  
 ♥ 7 4  
 ♦ R D 4 2  
 ♣ 10 9 7

**Donne 26**  
 Est donneur  
 Tous vulnérable

♠ A 8 2  
 ♥ V 10 4 2  
 ♦ R 10 3 2  
 ♣ 10 4

	♣	♦	♥	♠	N
N	4	-	3	1	1
S	4	-	3	1	1
E	-	2	-	-	-
O	-	2	-	-	-

♠ R  
 ♥ R 9 7 6  
 ♦ 6 5  
 ♣ A R D 7 6 5



♠ V 6 5 4  
 ♥ 8  
 ♦ A D V 8 4  
 ♣ V 8 3

♠ D 10 9 7 3  
 ♥ A D 5 3  
 ♦ 9 7  
 ♣ 9 2

**Donne 27**  
 Sud donneur  
 Personne vulnérable

♠ D 10 5 2  
 ♥ R 8 5  
 ♦ R V 9 6  
 ♣ 9 8

♠ 8 3  
 ♥ D 7 2  
 ♦ 8 2  
 ♣ R V 7 6 3 2



♠ A 9 6 4  
 ♥ V 6 3  
 ♦ A D 10 7  
 ♣ D 4

	♣	♦	♥	♠	N
N	-	-	-	1	1
S	-	-	-	1	1
E	3	-	-	-	-
O	3	-	-	-	-

♠ R V 7  
 ♥ A 10 9 4  
 ♦ 5 4 3  
 ♣ A 10 5

**Donne 28**  
 Ouest donneur  
 N-S vulnérable

♠ A D 9 6  
 ♥ R 9 6 2  
 ♦ A 10  
 ♣ D 10 5

	♣	♦	♥	♠	N
N	-	-	-	-	-
S	-	-	-	-	-
E	3	6	7	5	6
O	3	6	7	5	6

♠ V 8 7 4 3  
 ♥ 5  
 ♦ 8 6 5  
 ♣ R 9 8 4



♠ R 5  
 ♥ A V 10 7 3  
 ♦ R V 4 3  
 ♣ A 2

♠ 10 2  
 ♥ D 8 4  
 ♦ D 9 7 2  
 ♣ V 7 6 3

**Donne 29**  
 Nord donneur  
 Tous vulnérable

♠ A R 9  
 ♥ R 9 6 4  
 ♦ A V 8 5  
 ♣ A 5

♠ 3  
 ♥ D 5 3  
 ♦ 7 6 2  
 ♣ R V 10 9 6 2



♠ D V 7 6 4  
 ♥ A 10  
 ♦ 10 4  
 ♣ D 8 7 3

	♣	♦	♥	♠	N
N	-	4	4	2	1
S	-	4	4	1	1
E	3	-	-	-	-
O	3	-	-	-	-

♠ 10 8 5 2  
 ♥ V 8 7 2  
 ♦ R D 9 3  
 ♣ 4

**Donne 30**

Est donneur

Personne vulnérable

♠ A R 8 4  
♥ D 10 7 4  
♦ R 10 9  
♣ R 2

	♣	♦	♥	♠	N
N	-	-	-	-	-
S	-	-	-	-	-
E	4	4	5	4	5
O	4	4	5	4	5

♠ V 10 7  
♥ 8 6 3 2  
♦ D 8 4 2  
♣ 8 3



♠ D 2  
♥ A R 5  
♦ 7 5 3  
♣ A V 7 6 4

♠ 9 6 5 3  
♥ V 9  
♦ A V 6  
♣ D 10 9 5

**Donne 31**  
 Sud donneur  
 N-S vulnérable

♠ A 9  
 ♥ R 9 7  
 ♦ D 6 5 4 2  
 ♣ R 8 7

	♣	♦	♥	♠	N
N	-	-	-	-	-
S	-	-	-	-	-
E	4	3	2	1	2
O	4	3	2	1	2

♠ D V 3 2  
 ♥ V 8 3  
 ♦ V 10 9 8  
 ♣ V 2



♠ 10 8 7  
 ♥ A 10 5  
 ♦ A 7  
 ♣ A 10 9 5 3

♠ R 6 5 4  
 ♥ D 6 4 2  
 ♦ R 3  
 ♣ D 6 4



**Donne 32**  
 Ouest donneur  
 E-O vulnérable

♠ 5 2  
 ♥ A V 10  
 ♦ V 7 2  
 ♣ A 10 7 4 3

	♣	♦	♥	♠	N
N	-	-	2	-	-
S	-	-	2	-	-
E	4	-	-	1	2
O	4	-	-	1	2

♠ D V 9  
 ♥ R 8 6 5 4  
 ♦ A 3  
 ♣ R 8 5



♠ A R 8 3  
 ♥ 7  
 ♦ R 10 4  
 ♣ D V 9 6 2

♠ 10 7 6 4  
 ♥ D 9 3 2  
 ♦ D 9 8 6 5  
 ♣ —

**Donne 33**

Nord donneur

Personne vulnérable

♠ A 10 8 6  
♥ A 9 4  
♦ A R 5 3  
♣ D 10

	♣	♦	♥	♠	N
N	-	1	1	-	-
S	-	1	1	-	-
E	1	-	-	1	2
O	1	-	-	1	2

♠ R D 9 2  
♥ R D 8  
♦ 6  
♣ A R 8 7 2



♠ V 5 3  
♥ V 7 3  
♦ D 10 2  
♣ V 9 4 3

♠ 7 4  
♥ 10 6 5 2  
♦ V 9 8 7 4  
♣ 6 5

**Donne 34**  
 Est donneur  
 N-S vulnérable

♠ D 8 4  
 ♥ D 9 6 5  
 ♦ A V 7 2  
 ♣ R 9

	♣	♦	♥	♠	N
N	2	1	1	3	2
S	2	1	1	3	2
E	-	-	-	-	-
O	-	-	-	-	-

♠ A R V 10 6 5 2  
 ♥ A R 8  
 ♦ R 5  
 ♣ 6



♠ 9 3  
 ♥ V 7 2  
 ♦ 8 6 3  
 ♣ A 8 5 4 3

♠ 7  
 ♥ 10 4 3  
 ♦ D 10 9 4  
 ♣ D V 10 7 2

**Donne 35**  
 Sud donneur  
 E-O vulnérable

♠ 10 6 5 3  
 ♥ 7 4 2  
 ♦ D 9 8 3  
 ♣ R D

♠ A D 8  
 ♥ A 5 3  
 ♦ 10 7 5 2  
 ♣ A 7 2



♠ R V 9 2  
 ♥ D 8  
 ♦ A R 6  
 ♣ 10 9 8 3

	♣	♦	♥	♠	N
N	-	-	-	-	-
S	-	-	-	-	-
E	2 3	-	3 2		
O	2 3	-	3 2		

♠ 7 4  
 ♥ R V 10 9 6  
 ♦ V 4  
 ♣ V 6 5 4

**Donne 36**

Ouest donneur  
Tous vulnérable

♠ A 4 3  
♥ R 10 5 4  
♦ A 7 4  
♣ D 7 6

	♣	♦	♥	♠	N
N	-	-	-	-	-
S	-	-	-	-	-
E	4	2	4	1	4
O	4	2	4	1	4

♠ V 9 7 5 2  
♥ D V 3  
♦ V 8  
♣ A 9 8



♠ D 10  
♥ A 9 8  
♦ D 10 6  
♣ R 10 5 3 2

♠ R 8 6  
♥ 7 6 2  
♦ R 9 5 3 2  
♣ V 4